



Max 2

GoPro
■■■■

GoPro Hareketine Katılın



@GoPro



@GoPro



@GoPro



facebook.com/GoPro



@GoPro



pinterest.com/GoPro

İçindekiler

MAX2 ile tanışın	6
Başlarken	8
Açma ve Kayıt	14
Dokunmatik Ekranı Kullanma	16
360 ve Tek Lens Modu	18
Görünmez Bağlantı ve 360 Çekim İçin İpuçları	19
Çekim Modları ve Ön Ayarlar	20
Çekim Ayarlarını ve Ön Ayarları Düzenleme	24
Kısayolları Kullanma	32
Protune	35
Sesli Kontrol Kullanma	38
Sırayla Oynatılan Video	41
HiLight Etiketleri	42
Exposure Control (Pozlama Kontrolü)	43
Ekran Yönü	47
GoPro'nuzu Su Etrafında Kullanma	48
Zaman Kodu Eşitleme	49
Ortam İçeriklerinizi Oynatma	50
Quik Uygulaması ve Diğer Cihazlarla Eşleştirme	54
Otomatik Öne Çıkan Videolar	55
Quik Uygulaması ile 360 Düzenleme	56

İçindekiler

Kontrol Panelini Kullanma	57
Ortamınızı Kaydetme ve Silme	58
Tercihlerinizi Ayarlama	64
GoPro'nuzu Monte Etme	72
Lensleri Değiştirme	78
Kapağı Çıkarma	79
Bakım	81
Batarya Bilgileri	82
Kamera Uyarıları	86
Kameranızı Sıfırlama	87
Sorun Giderme	89
Müşteri Desteği	91
Ticari Markalar	91
Düzenleyici Bilgiler	91

MAX2 ile tanışın

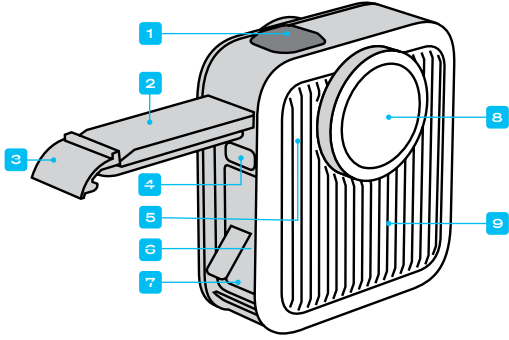

1. Deklanşör Düğmesi
2. Kapak
3. Kapak Mandalı
4. USB-C Bağlantı Noktası
5. Durum Işığı
6. MicroSD Kart Yuvası
7. Batarya
8. Değiştirilebilir lens
9. Isı Emici
(UYARI: Aşırı ısınmayı önlemek içindir. Kamera kullanılırken ısı emici yüksek oranda ısınabilir.)

MAX2 ile tanışın

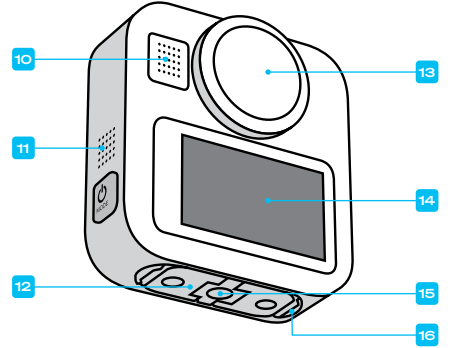

10. Mikrofon
11. Hoparlör
12. Katlanır Parmaklar
13. Değiştirilebilir lens
14. Dokunmatik Ekran
15. 1/4-20 Bağlantı Dişi
16. Manyetik Mandal Parçası Bağlantı Noktası
(Manyetik Mandal Parçası ayrı satılır.)

Başlarken

SD KARTLAR

Videolarınızı ve fotoğraflarınızı kaydedebilmemiz için bir microSD kart gerekir (ayrı satılır). Aşağıdaki gereksinimlere uyan, markalı bir kart kullanın:

- microSD, microSDHC veya microSDXC
- A2 sınıfı ve V30 hız sınıfı nominal değer veya üstü
- Maksimum 1 TB kapasite

Önerilen microSD kartların listesi için gopro.com/microsdcards adresini ziyaret edin.

SD kartınızı elinize almadan önce ellerinizin temiz ve kuru olduğundan emin olun. Kartınızın kabul edilebilir sıcaklık aralığını ve diğer önemli bilgileri görmek için üreticinin kılavuzuna bakın.

Uyarı: SD kartlar zamanla zarar görebilir ve kameranızın ortam içeriklerinizi kaydetme yeteneğini etkileyebilir. Herhangi bir sorun yaşıyorsanız eski kartı yenisiyle değiştirmeyi deneyin.

PROFESYONELLER İÇİN İPUCU: SD kartınızı düzenli şekilde yeniden biçimlendirerek iyi durumda tutun. Bu işlem tüm ortam içeriklerinizi siler, bu yüzden önce ortam içeriklerinizi kaydedin.

1. Arka ekranda Kontrol Paneline erişmek için ekranı aşağı kaydırın.
2. Sola kaydırın ve Preferences (Tercihler) > Reset (Sıfırlama) > Format SD Card (SD Kartı Biçimlendir) öğelerine dokununuz.

Başlarken

ŞARJ EDİLEBİLİR BATARYA

Maksimum performans için kameranızla gelen bataryayı veya MAX2 için Enduro yedek bataryayı kullandığınızdan emin olun.

PROFESYONELLER İÇİN İPUCU: Batarya durumunuzu kontrol etmenin ve doğru bataryayı kullandığınızdan emin olmanın kolay bir yolu vardır.

1. Arka ekranda Kontrol Paneline erişmek için ekranı aşağı kaydırın.
2. Sola kaydırın ve Preferences (Tercihler) > About (Hakkında) > Battery Info (Batarya Bilgileri) öğesine dokununuz.



UYARI: GoPro olmayan bataryalar MAX2 ürününüze uysa da kameranızın performansını sınırlar. GoPro olmayan bataryaların kullanılması garantinizi geçersiz kılar ve yangın, elektrik çarpması veya diğer güvenlik risklerine neden olabilir.

Batarya güvenliği ve kullanımı ile ilgili daha fazla önemli bilgi için bkz. Batarya Bilgileri ([sayfa 82](#)).

Başlarken

SD KART VE BATARYA KURULUMU

1. Kapak mandalını açarak kapağı açın.

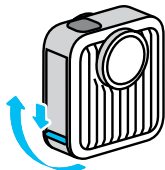

2. Kameranız kapalı ve batarya çıkarılmış durumdayken SD kartı, etiketli taraf batarya bölmesine bakacak biçimde kart yuvasına yerleştirin.

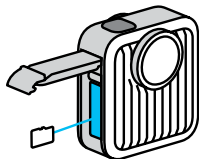

Kartı, tırnağınızla yuvanın içine doğru bastırarak çıkarabilirsiniz.

Başlarken

3. Bataryayı takın.

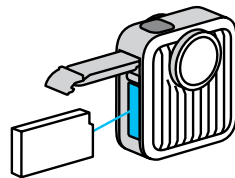

4. Birlikte verilen USB-C kablosunu kullanarak kameranızı USB şarj cihazına veya bilgisayara bağlayın.

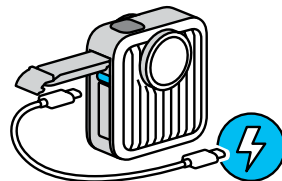

15 W (3 A) şarj ünitesi kullanıldığında bataryanın tamamen şarj edilmesi yaklaşık 1,5 saat sürer. Şarj işlemi tamamlandığında kameranın durum ışığı söner.

Başlarken

5. Şarj işlemi tamamlandığında kabloyu çıkarın ve kapağı kapatın. Kameranızı kullanmadan önce kapak mandalının kapalı ve kilitli olduğundan emin olun.

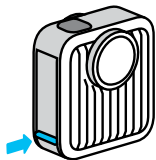

NOT: Kameranızın kapağı çıkarılabilir. Kapağı kapattıktan sonra kilitli ve sızdırmaz olduğundan emin olun.

Başlarken

KAMERANIZI GÜNCELLEME

Kullanabilemeniz için kameranızı güncelleniz gerekir.

GoPro Quik Uygulaması ile Güncelleme

1. Uygulamayı, Apple App Store veya Google Play'den telefonunuza indirin.
2. İnternet erişiminizin olduğundan emin olun, ardından Mod düğmesine  basarak GoPro'nuzu açın.
3. Güncellemeyi tamamlamak için uygulamanın ekran talimatlarını izleyin.

Manuel Güncelleme

1. gopro.com/update adresini ziyaret edin.
2. Kamera listesinden MAX2 öğesini seçin.
3. Update Your Camera Manually (Kameranızı manuel olarak güncelleyin) öğesini seçin ve talimatları izleyin.

PROFESYONELLER İÇİN İPUCU: Uygulama, GoPro'nuz her bağlandığında en son kamera yazılımını kontrol edecektir. Bu, her zaman en yeni özelliklere sahip olmanızı ve GoPro'nuzdan en iyi performansı almanızı sağlar. Yeni bir yazılım varsa uygulama, bu yazılımı nasıl yükleyeceğinizi açıklayacaktır.



UYARI: Bir güncelleme devam ederken GoPro'nuzdan bataryanızı veya SD kartı çıkarmayın. Güncelleme sırasında pilini veya SD kartı çıkarmanız GoPro'nuzda kalıcı olarak zarar verebilir.

Açma ve Kayıt

AÇMA

Kameranızı açmak için Mod düğmesine  basın.

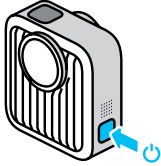

KAPATMA

Kapatmak için Mod düğmesini  3 saniye basılı tutun.

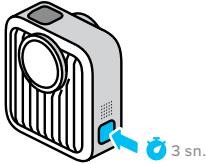

UYARI: GoPro'nuzu, bağlantı parçalarını ve aksesuarlarını kullanırken dikkatli olun. Kendinizi ve başkalarını yaralamamak için her zaman çevrenize dikkat edin.

Belirli bölgelerde kayıt yapmayı yasaklama ihtimali olan tüm gizlilik yasaları da dahil olmak üzere tüm yerel yasalara mutlaka uyun.

Açma ve Kayıt

KAMERANIZ KAPALİYKEN QUIKCAPTURE İLE KAYIT YAPMA

QuikCapture, GoPro'nuzu açıp çekim yapmanın en hızlı yoludur.

1. Kameranız kapalıyken Deklanşör düğmesine  basın.



2. Kaydı durdurup kameranızı kapatmak için tekrar Deklanşör düğmesine  basın.

Uyarı: QuikCapture varsayılan olarak açıktır fakat kapatılabilir.

1. Arka ekranda Kontrol Paneline erişmek için ekranı aşağı kaydırın.
2.  ögesine dokunun.

PROFESYONELLER İÇİN İPUCU: QuikCapture, kameranızı yalnızca kayıt yaparken açtığından batarya ömrünü en üst düzeye çıkarmak için harika bir yoldur.

GOPRO'NUZ AÇIKKEN KAYIT YAPMA

GoPro'nuz açıkken, seçtiğiniz modla çekim yapmak için Deklanşör düğmesine  basın. Kaydı durdurmak için tekrar düğmeye basın (yalnızca Video ve Hızlandırılmış Çekim).

Dokunmatik Ekranı Kullanma

DOKUNMATİK EKРАН

Arka dokunmatik ekrandan kameranızın çekim ayarlarına ve durumuna erişebilirsiniz.

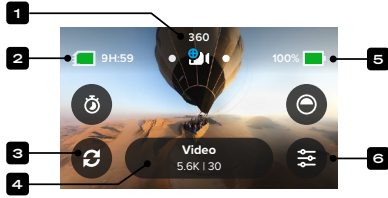

1. Geçerli Mod (+ 360 modunda olduğunuzu gösterir)
2. Kalan Kayıt Süresi/Fotoğraf
3. Özelleştirilebilir Ekran Kısayolları
4. Çekim Ayarları/Orta Düğme (ön ayarları değiştirmek için dokunun veya geçerli modun ayarlarına erişmek için dokunup basılı tutun)
5. Batarya Durumu
6. Ayarlar Kısayolu (geçerli modun ayarlarına erişmek ve bunları değiştirmek için dokunun)

Uyarı: Dikey çekim yapmak için GoPro'nuzu çevirdiğinizde çekim ayarları görünmez. Kameranızı döndürmeden önce istediğiniz ayarları seçtiğinizden emin olun.

PROFESYONELLER İÇİN İPUCU: Mod düğmesine  basarak neredeyse her yerden bu ekrana hızla geri dönebilirsiniz.

Dokunmatik Ekranı Kullanma

DOKUNMATİK EKРАНI KULLANMA



Dokunma

Açmak veya kapatmak için bir öğeyi seçin.

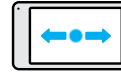

Sola veya Sağa Kaydırma

Çekim modları arasında geçiş yapar.



Ekranın Kenarından Aşağı Kaydırma

Kameranızı yatay yöndeysen Kontrol Panelini açar.



Ekranın Kenarından Yukarı Kaydırma

Çektiğiniz son fotoğrafı veya videoyu gösterir ve Ortam Galerisini açar.



Çekim Ekranını Basılı Tutma

Pozlama Kontrolünü açar ve ayarlar.

PROFESYONELLER İÇİN İPUCU: Arka ekrana dokunarak kameranızın durum bilgisinin yanı sıra hem ön hem de arka ekrandaki simgeleri gizleyebilirsiniz. Tamamını geri getirmek için ekrana tekrar dokunun veya bir düğmeye basın.

360 ve Tek Lens Modu

MAX2, 360 modunda küresel çekim yaparken Tek Lens modunda geleneksel videolar ve fotoğraflar çeker.

360 MODU

Etrafınızdaki her şeyi çekmek için 360 modunu kullanın. 360 içerik olarak görüntüleyin ve paylaşın veya GoPro Quik uygulamasını kullanarak geleneksel videolar ve fotoğraflar olarak yeni bir çerçeveye oturtun. 360 modunda her iki lens de kullanılarak kayıt yapılır ancak  öğesine dokunarak ekranda gösterilecek lens görünümünü seçebilirsiniz.

TEK LENS MODU

Tek Lens modu, ön (dokunmatik olmayan ekran tarafı) veya arka lensle (dokunmatik ekran tarafı) geleneksel videolar ve fotoğraflar çekmenize olanak tanır. Kullanmak istediğiniz lensi seçmek için  öğesine dokunmanız yeterli.

PROFESYONELLER İÇİN İPUCU: Tek Lens modunu ve arka lensi seçerek mükemmel selfie'ler çekin.

360 MODU VE TEK LENS MODU ARASINDA GEÇİŞ YAPMA

1. Arka ekranda Kontrol Paneline erişmek için ekranı aşağı kaydırın.
2. 360 modu ve Tek Lens modu arasında geçiş yapmak için Kamera Modu  öğesine dokunun.

Görünmez Bağlantı ve 360 Çekim için İpuçları

GÖRÜNMEZ 360 ÇUBUKLA ÇEKİM

Kameranızı çubuğa monte edin ve çubuğun görüntülerde görünmediği harika çekimler yapın. Kameranızın altındaki 1/4-20 bağlantı dişlerini kullanarak GoPro'nuzu uyumlu bir uzatma çubuğuna bağlamanız yeterli. Çubuk, 360 çekiminizden otomatik olarak çıkarılır.

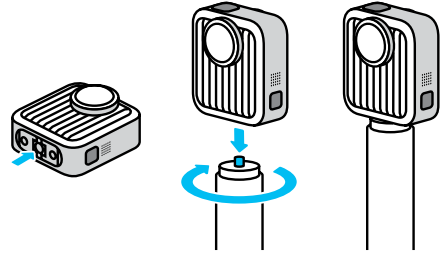

Uyarı: Çubuk en az 14 inç (36 cm) uzunluğunda olmalı ve kameranızın altından aşağı doğru uzanmalıdır.

360 DERECE İÇERİK YAKALAMA İPUÇLARI

- Deklanşör düğmesine bastıktan sonra elinizi hareket ettirmeye gerek kalmadan kaydı uzaktan başlatmak için sesli komutları, GoPro uzaktan kumandasını veya GoPro Quik uygulamasını kullanın.
- Uzatma çubuğunun monte edilmesi önerilir ancak elde çekim yaparsanız elinizin çekim görüntülerine girmesini en aza indirmek için MAX2'yi tabanına yakın şekilde tutun.

Çekim Modları ve Ön Ayarlar

ÇEKİM MODLARI VE ÖN AYARLAR

GoPro'nuzda video, fotoğraf ve hızlandırılmış çekimler için çeşitli çekim modları bulunur. Arka dokunmatik ekranı sola veya sağa kaydırarak istediğinize gelin.

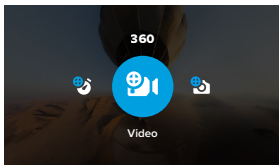

Her çekim modunda, çekiminiz için en iyi mod ve ayarlar arasında geçiş yapmayı kolaylaştıran ön ayarlar bulunur.

Mod	Ön Ayar	Açıklama
Video	Video	<p>360 modunda 8K'ya ve Tek Lens modunda 4K'ya kadar çözünürlüklerde kayıt yapar.</p> <p><i>Uyarı:</i> Telefonlarda 8K desteği cihaza göre değişir. Oynatma, düzenleme ve paylaşma ile ilgili sorunlarla karşılaşabilirsiniz. Herhangi bir sorun yaşarsanız daha düşük bir çözünürlükte kayıt yapmayı deneyin. Telefon uyumluluğu hakkında daha fazla bilgi için gopro.com/support adresini ziyaret edin.</p>

Çekim Modları ve Ön Ayarlar

Mod	Ön Ayar	Açıklama
Photo (Fotoğraf)	Photo (Fotoğraf)	SuperPhoto görüntü işleme ile 360 veya Tek Lens modunda fotoğraflar çeker.
	Burst (Burst Çekim)	360 modunda 3 saniyede 30 adede kadar fotoğraf çeker.
	Night Photo (Gece Fotoğrafı)	Düşük ışıklı çekimler için deklanşör hızını 360 modunda otomatik olarak ayarlar.
Time Lapse (Hızlandırılmış Çekim)	TimeWarp	Hareket halindeyken sabitlenmiş 360 veya Tek Lens hızlandırılmış çekimler yapar.
	Star Trails (Yıldız İzleri)	360 modunda gökyüzündeki ışık izlerini çekmek için MAX2'yi sabit bir nesneye monte edin.
	Light Painting (Işıklı Boyama)	MAX2'nizi sabit bir nesneye monte edin; bir el feneri, ışık çubuğu veya başka bir ışık kaynağı alın ve 360 modunda yaratıcılığınızı ortaya çıkarın.
	Vehicle Lights (Araç Farları)	MAX2'yi sabit bir nesneye monte ederek 360 modunda hareket eden araçlardan etkileyici ışık izi çekimleri yapın.

Çekim Modları ve Ön Ayarlar

Mod	Ön Ayar	Açıklama
Time Lapse (Hızlandırılmış Çekim)		Kameranız hareketsiz durumdayken 360 veya Tek Lens modunda hızlandırılmış video ve fotoğraflar çekmek için kullanın.
Night Lapse (Hızlandırılmış Gece Çekimi)		Düşük ışıklı ortamlarda 360 veya Tek Lens modunda hızlandırılmış video ve fotoğraflar çekmek için kullanın.

Çekim Modları ve Ön Ayarlar

ÖN AYARLARI DEĞİŞTİRME

Çekim modunuzu seçtikten sonra ön ayarları değiştirebilirsiniz.

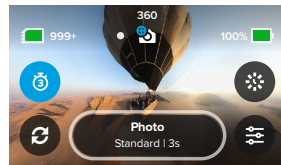

1. Çekim ekranından orta düğmeye **Photo Standard | 3s** dokununuz.

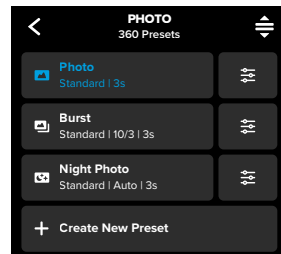



Listeden istediğiniz ön ayara dokununuz. Ön ayarlarla ilgili tercihleriniz, kameranıza kaydedilerek kullanıma hazır hale gelir.

Çekim Ayarlarını ve Ön Ayarları Düzenleme

AYARLARI DÜZENLEME

Çekim ayarları, mükemmel çekimi yapmanıza yardımcı olacak şekilde düzenlenebilir. Her çekim modu ve ön ayarın kendine özgü ayarları vardır. Bunlara çekim ekranından erişebilirsiniz.

1. Ayarlar kısayoluna  dokununuz.
2. Ayarlar arasında gezinin ve düzenlemek istediğiniz ayara dokununuz.
3. Değişikliklerinizi kaydetmek için  öğesine dokununuz.



Ayrıca değişiklikleri yeni bir ön ayar olarak kaydetmek için  öğesine dokunabilirsiniz veya aşağı kaydırıp "save as" (farklı kaydet) öğesini kullanabilirsiniz.

Uyarı: Önceden yüklenen ön ayarları silemezsiniz ancak istediğiniz şekilde özelleştirebilirsiniz. Kendi özel ön ayarlarınızı da oluşturabilirsiniz.



PROFESYONELLER İÇİN İPUCU: Kamera ayarlarınızı GoPro Quik uygulamasından da değiştirebilirsiniz.

ÖN AYARLARI ORJİNAL AYARLARINA GERİ YÜKLEME

Bir çekim modunun tüm orijinal ön ayarlarını istediğiniz zaman geri yükleyebilirsiniz.

1. Ön ayarlar ekranından  öğesine dokununuz.
2. Tüm ön ayarları orijinal ayarlara sıfırlamak için  öğesine dokununuz.
3. İstendiğinde Sıfırla seçeneğine dokununuz.

Ayrıca, tek bir ön ayarın orijinal ayarlarını geri yükleyebilirsiniz.

1. Çekim ekranından orta düğmeye  dokununuz.
2. Listeden geri yüklemek istediğiniz ön ayara dokununuz.
3. Ayarlar listesinin en altına gidin ve  Geri Yükle öğesine dokununuz.

Çekim Ayarlarını ve Ön Ayarları Düzenleme

VİDEO AYARLARI

Ayar	Ön Ayar	Açıklama
Profile (Profil)	360 ve Tek Lens Video	Standart video veya Günlük videosu kaydetmeyi seçin (yalnızca 8K 10 bit 360 ve 10 bit Tek Lens video, LUT verilmiştir). <i>Uyarı:</i> Günlük videosu çekimlerinde post prodüksiyonda renk düzeltmesi yapılmalıdır.
Resolution (Çözünürlük)	360 ve Tek Lens Video	Video için çözünürlüğü seçin. Çözünürlük ne kadar yüksek olursa görüntü kalitesi de o kadar iyi olur.
Frame Rate (Kare Hızı)	360 ve Tek Lens Video	Daha yüksek fps değeri, hızlı aksiyon çekimleri için daha iyidir. Yüksek kare hızlı çekimleri, ağır çekimde oynatmak için de kullanılabilir.
Aspect Ratio (En/Boy Oranı)	Tek Lens Video	Telefonunuzda, TV'nizde veya YouTube'da oynatma için 16:9 geniş ekran, sosyal medya için 9:16 dikey ya da 4:3 uzun en boy oranı seçin.
Digital Lens (Dijital Lens)	Tek Lens Video	Bir GoPro'da şimdiye kadarki en uzun ve en geniş görüş alanı olan Ultra Wide (Ultra Geniş) veya Max HyperView'u seçin.
Hyper-Smooth	Tek Lens Video	Video için sabitleme seviyesini seçin: Off (Kapalı), On (Açık) (minimum kırpmaya ile en yüksek sabitleme seviyesi) veya AutoBoost (mümkün olan en geniş görüş alanı için maksimum sabitlemeyi değişken kırpmaya ile birleştirir).

Çekim Ayarlarını ve Ön Ayarları Düzenleme

Ayar	Ön Ayar	Açıklama
Horizon Lock (Ufuk Çizgisi Kilidi)	Tek Lens Video	Ufuk çizgisini düz ve dengeli tutarak videolarınıza profesyonel prodüksiyonlardaki gibi bir sinematik görünüm kazandırır.

FOTOĞRAF AYARLARI

Ayar	Ön Ayar	Açıklama
Output (Çıktı)	Tek Lens Fotoğraf	Çekiminizin işleme düzeyini ve dosyaların nasıl kaydedileceğini ayarlayın. Standard (Standart), HDR veya RAW seçeneğini belirleyin.
Dijital Lens (Dijital Lens)	Tek Lens Fotoğraf	Balık gözü efekti olmadan geniş görüş alanı için Linear (Doğrusal), günlük çekimler ve selfie'ler için Wide (Geniş) veya ekstra geniş ve uzun çekimler için Ultra Wide (Ultra Geniş) seçeneğini belirleyin.
Horizon Lock (Ufuk Çizgisi Kilidi)	Tek Lens Fotoğraf	Ufku düz ve yatay tutmak için açın.
Interval (Aralık)	360 ve Tek Lens Fotoğraf	GoPro'nuzun ne sıklıkta fotoğraf çekeceğini seçin: 0,5 ila 120 saniye.

Çekim Ayarlarını ve Ön Ayarları Düzenleme

Ayar	Ön Ayar	Açıklama
Burst Rate (Burst Hızı)	360 Burst Fotoğraf	GoPro'nuzun kısa bir seri çekim içinde kaç fotoğraf çekeceğini ayarlayın: 1 saniyede 5 veya 10 fotoğraf, 3 saniyede 10 veya 30 fotoğraf ya da 6 saniyede 30 fotoğraf.
Night Shutter (Gece Deklanşörü)	360 Gece Fotoğrafı	GoPro'nuzun deklanşörünün gece çekimleri için ne kadar açık kalacağını ayarlayın. Daha karanlık çekimler için daha uzun pozlamaları seçin.

TIME LAPSE SETTINGS (HIZLANDIRILMIŞ ÇEKİM AYARLARI)

Ayar	Ön Ayar	Açıklama
Aspect Ratio (En-Boy Oranı)	Tek Lens TimeWarp	Telefonunuzda, TV'nizde veya YouTube'da oynatma için 16:9 geniş ekran, sosyal medya için 9:16 dikey ya da 4:3 uzun en boy oranı seçin.
	Tek Lens TimeWarp, 360 Gece Efektleri	Videonuz için çözünürlüğü seçin. Çözünürlük ne kadar yüksek olursa görüntü kalitesi de o kadar iyi olur.

Çekim Ayarlarını ve Ön Ayarları Düzenleme

Ayar	Ön Ayar	Açıklama
Digital Lens (Dijital Lens)	Tek Lens TimeWarp	Balık gözü efekti olmadan geniş görüş alanı için Linear (Doğrusal), günlük çekimler ve selfie'ler için Wide (Geniş) veya ekstra geniş ve uzun çekimler için Ultra Wide (Ultra Geniş) seçeneğini belirleyin.
Horizon Lock (Ufuk Çizgisi Kilitli)	Tek Lens	Ufuk çizgisini düz ve dengeli tutarak videolarınıza profesyonel prodüksiyonlardaki gibi bir sinematik görünüm kazandırın.
Speed (Hız)	360 ve Tek Lens TimeWarp	TimeWarp videonuzun hızını normal hızın 2 - 30 katı veya Auto (Otomatik) olarak ayarlayın.
Interval (Aralık)	360 Gece Efektleri, 360 Hızlandırılmış Çekim	GoPro'nuzun ne sıklıkla fotoğraf çekeceğini veya video karesi yakalayacağını seçin. Kısa aktiviteler için daha kısa aralıkları, uzun süreye yayılan aktiviteler için daha uzun aralıkları deneyin.
Night Shutter (Gece Deklanşörü)	360 Gece Efektleri	GoPro'nuzun deklanşörünün gece çekimleri için ne kadar açık kalacağını ayarlayın. Daha karanlık çekimler için daha uzun pozlamaları seçin.

Çekim Ayarlarını ve Ön Ayarları Düzenleme

Ayar	Ön Ayar	Açıklama
Trail Length (İz Uzunluğu)	360 Gece Efektleri	Gece Efektlerinizin iz uzunluklarını short (kısa) veya long (uzun) olarak ayarlayabileceğiniz gibi kesinti olmayan sürekli izler için Max (Maksimum) olarak da ayarlayabilirsiniz.

GENEL AYARLAR

Ayar	Ön Ayar	Açıklama
Scheduled Capture (Zamanlamalı Çekim)	Tüm Modlar	GoPro'nuzu otomatik olarak açılacak ve önceden 24 saate kadar kayda başlayacak şekilde ayarlayın.
Duration (Süre)	Tüm Modlar	Kameranızın otomatik olarak durdurulmadan önce ne kadar süre video klip kaydedeceğini veya fotoğraf çekeceğini seçin.
Timer (Zamanlayıcı)	Tüm Modlar	Deklanşör düğmesine  bastıktan 3 veya 10 saniye sonra kayda başlamak için bir zamanlayıcı ayarlayın.

Çekim Ayarlarını ve Ön Ayarları Düzenleme

KENDİ ÖN AYARLARINIZI OLUŞTURMA

Eğimli bir arazide gün ışığıyla çekim yapmak için ideal olan çekim ayarları, kapalı alanda kayıt yapmaya uygun olmayabilir. Özel ön ayarlar, farklı çekimler için kendi ayarlarınızı belirleyip kaydetmenizi sağlar ve ayarlar arasında hızlıca geçiş yapmanıza imkan tanır.





1. Video, Photo (Fotoğraf) veya Time Lapse (Hızlı Çekim) arasından yeni ön ayarınızın çekim modunu seçin.
2. Ön ayarlar listesinin en altına gidin ve Create New Preset (Yeni Ön Ayar Oluştur) ögesine dokunun.
3. Yeni ön ayarınız için kullanmak istediğiniz ayarlara dokunun. İşlemi tamamladıktan sonra ✓ ögesine dokunun.
4. Ön ayarınız için bir simge ve ad seçin. Ad listesinden seçim yapabilir veya kamera içi klavyeyi kullanarak istediğiniz adı oluşturabilirsiniz.
Uyarı: Çince, Korece ve Japonca karakterler desteklenmemektedir.
5. Ön ayarınızı kaydetmek için ✓ ögesine dokunun.

PROFESYONELLER İÇİN İPUCU: Yeni ön ayarınıza istediğiniz adı vermek için ayrıca GoPro Quik uygulamasını kullanabilirsiniz.

Çekim Ayarlarını ve Ön Ayarları Düzenleme

ÖN AYARLARI GİZLEME VE YENİDEN SIRALAMA

Kullanmadığınız ön ayarları gizleyerek ve listenizi yeniden düzenleyerek ön ayarları yönetebilirsiniz.

1. Çekim ekranından orta düğmeye  dokunun.
2. Ön ayarlar listesinden sağ üst köşedeki  ögesine dokunun.
3. Gizlemek istediğiniz ön ayarın yanındaki  ögesine dokunun.
4. Ön ayarları istediğiniz şekilde yeniden sıralamak için dokunun, basılı tutun ve taşıyın.
5. Değişikliklerinizi kaydetmek ve ön ayarlar ekranına dönmek için  ögesine dokunun.

ÖN AYARINIZI SİLME





1. Ön ayarınızın ayarlarına gidin.
2. Ayarlar listesinin en altına gidin ve  ögesine dokunun.

Kısayolları Kullanma

Ekran kısayolları, GoPro'nuzun çekim ayarlarına kolaylıkla erişmenizi sağlar. Ayarlamak istediğiniz ayarın kısayoluna dokunmanız yeterli.

Kısayol	Mod	Açıklama
 Digital Lens (Dijital Lens)	Tüm Tek Lens Modları	Mevcut dijital lensler arasından seçim yapmak için dokununuz.
 Horizon Lock (Ufuk Çizgisi Kilidi)	Tek Lens Video ve Hızlandırılmış Çekim	Ufuk çizgisini düz ve dengeli tutarak videolarınıza profesyonel prodüksiyonlardaki gibi bir sinematik görünüm kazandırın.
 Timer (Zamanlayıcı)	Tüm Modlar	Deklanşör düğmesine  bastıktan 3 veya 10 saniye sonra video kaydına başlamak için bir zamanlayıcı ayarlayın.
 Lens Selector (Lens Seçici)	Tüm 360 Modları	Etrafınızdaki her şeyi yakalar ancak ekranda hangi lens görünümünün gösterileceğini seçmenizi sağlar.
 Lens Selector (Lens Seçici)	Tüm Tek Lens Modları	Çekiminiz için lens seçmenizi sağlar. Seçilen lensteki görüntü ekranda gösterilir.

Kısayolları Kullanma

Kısayol	Mod	Açıklama
 Single Lens (Tek Lens)	360 Video Modları	Kameranızı, 360 video kaydederken pozlama için yalnızca bir lens kullanacak şekilde ayarlayın.
 Interval Photo (Aralıklı Fotoğraf)	Tüm Fotoğraf Modları	GoPro'nuzu, siz en sevdiğiniz aktivitelere odaklanırken sabit aralıklarla fotoğraf çekecek şekilde ayarlayın.
 Trail Length (iz Uzunluğu)	360 Gece Efektleri	Gece Efektlerinizin iz uzunluklarını Short (Kısa) veya Long (Uzun) olarak ayarlayabileceğiniz gibi kesinti olmayan sürekli izler için Max (Maksimum) olarak da ayarlayabilirsiniz.
 Settings (Ayarlar)	Tüm Modlar	Sizi doğrudan ayar menüsüne götürür. Burada seçilen ön ayarla ilgili tüm ayarlara erişebilirsiniz.

Kısayolları Kullanma

KISAYOLLARI DEĞİŞTİRME

Her modun kendi varsayılan kısayolları vardır ancak bunları en çok kullandığınız ayarlarla değiştirebilirsiniz. Hatta her bir ön ayar için farklı kısayollar bile ayarlayabilirsiniz.

Çekim Ekranından



1. Çekim ekranından, değiştirmek istediğiniz kısayola dokununuz ve basılı tutunuz.
2. Sağdaki kullanılabilir kısayollar arasında gezinin ve istediğiniz kısayolu seçin.

Settings (Ayarlar) Ekranından

1. Ayarlara erişmek için  öğesine dokununuz.
2. Aşağı kaydırarak Kısayollar öğesine gidin.
3. Yeni kısayolunuzu yerleştirmek istediğiniz yere dokununuz.
4. Kullanılabilir kısayollar arasında gezinin ve istediğiniz kısayolu seçin.

Protune

Protune, GoPro'nuzun gelişmiş ayarlarının tam manuel kontrolünü sağlar. Her çekim modu ve ön ayarın kendine özgü ayarları vardır. Bunlara çekim ekranından erişebilirsiniz.

1. Ayarlar kısayoluna  dokununuz.
2. Aşağı kaydırıp Protune bölümüne gidin.
3. Değiştirmek istediğiniz ayara dokununuz.
4. Ayarları yapmak için kaydırıcıyı kullanınız.
5. Değişikliklerinizi kaydetmek için  öğesine dokununuz.

PROTUNE AYARLARI

Ayar	Ön Ayar	Açıklama
Bit Depth (Bit Derinliği)	Video	Daha küçük boyutlu dosyalar için 8 bit seçeneğini (varsayılan), daha fazla üretim sonrası esneklik ve renk derinliği (LUT verilmiştir) istiyorsanız 8K 360 ve 4K Tek Lens video için 10 bit seçeneğini belirleyin.
Shutter (Deklanşör)	Video ve Fotoğraf	Video ve Fotoğraf modlarında deklanşörün ne kadar süre açık kalacağını ayarlayın veya Auto (Otomatik) (varsayılan) ayarını açık bırakın.
EV Comp (Pozlama Değeri Telafisi)	Tümü	Exposure Value Compensation (Pozlama Değeri Telafisi), parlaklığı etkiler. Daha parlak görüntüler için daha yüksek değeri kullanın. Varsayılan ayar -0.5'tir.

Protune

Ayar	Ön Ayar	Açıklama
White Balance (Beyaz Dengesi)	Tümü	Videolarınızın ve fotoğraflarınızın renk sıcaklığını ayarlayın. Daha sıcak tonlar için daha düşük değerler seçin veya Auto (Otomatik) (varsayılan) ayarını açık bırakın.
Min. ISO	Tümü	Minimum ISO'yu (ışık ve görüntü paraziti hassasiyeti) seçin. Varsayılan minimum değer 100'dür.
Maks. ISO	Tümü	Maksimum ISO'yu (ışık ve görüntü paraziti hassasiyeti) ayarlayın. Varsayılan ayar video için 1600, fotoğraf için 3200'dür.
Sharpness (Netlik)	Tümü	Çekiminizdeki ayrıntıların kalitesini kontrol eder. High (Yüksek), Medium (Orta) (varsayılan) veya Low (Düşük) seçeneğini belirleyin.
Color (Renk)	Tümü	Videolarınızın veya fotoğraflarınızın renk profilini ayarlamayı sağlar. Natural (Doğal) (varsayılan), Vibrant (Canlı) veya Flat (Düz) seçeneğini belirleyin.
Wind Noise (Rüzgar Gürültüsü)	Video ve TimeWarp	Gerektiğinde aşırı rüzgar (ve su) gürültüsünü filtrelemek için Auto (Otomatik) (varsayılan), gürültüyü her zaman filtrelemek için On (Açık), rüzgar ses kalitesini etkilemediğinde veya stereo olarak kaydettiğinizden emin olmak istediğinizde Off (Kapalı) olarak ayarlayın.

Protune

Ayar	Ön Ayar	Açıklama
RAW Audio (RAW Ses)	Tek Lens Video	Videonuz için ayrı bir .wav dosyası oluşturur. Off (Kapalı) (varsayılan), Low (Düşük), Med (Orta) veya High (Yüksek) olarak ayarlayın.
360 Audio (360 Ses)	360 Video	Aynı anda stereo olarak 360 küresel sesle kaydetmek için On (Açık) (varsayılan) ayarında bırakın veya yalnızca stereo olarak kaydetmek için Off (Kapalı) ayarına geçin.
Bit Rate (Bit Hızı)	Tüm Videolar	Dosya boyutlarını en az indirmek için Standard (Standart) (varsayılan) seçeneğini, 120 Mbps'ye kadar bit hızları için High (Yüksek) seçeneğini belirleyin.
Mics (Mikrofonlar)	Tek Lens Video	Kayıt için kullanılan lensle eşleşecek şekilde sesi önceliklendirmek için Match Lens (Lensi Eşleştir) (varsayılan), kameranın ön tarafından gelen sese öncelik vermek için Front (Ön), kameranın arkasından gelen sese öncelik vermek için Back (Arka), tüm mikrofonları kullanarak stereo şekilde kaydetmek için Stereo olarak ayarlayın.
Single Lens Exposure (Tek Lens Pozlama)	360 Video	360 videonuzun pozlamasını ayarlamak üzere yalnızca ekranda gösterilen lens görünümünü kullanmak için On (Açık) olarak ayarlayın. Her iki lensi de kullanmak için Off (Kapalı) (varsayılan) ayarında bırakın.

Sesli Kontrol Kullanma

Voice Control (Sesli Kontrol), ellerinizi kullanmadan GoPro'nuzu kolayca kontrol etmenizi sağlar. Bu işlev gidonu, kayak sopalarını vs. tutarken kullanmak için idealdir. Tek yapmanız gereken, GoPro'nuzun sesli kontrolü açmasını istediğinizi söylemektir.

SESLİ KONTROLÜ AÇMA VE KAPATMA

1. Arka ekranda Kontrol Paneline erişmek için ekranı aşağı kaydırın.
2. Sesli Kontrolü açmak veya kapatmak için  öğesine dokununuz.

KAYIT İÇİN SESLİ KONTROLÜ KULLANMA

Bu komutlar, hareket halindeyken çekim yapmanızı ve modlar arasında geçiş yapmanızı sağlar. "GoPro, capture" (GoPro, çekim yap) diyerek fotoğraf makinenizin ayarlandığı modda kayıt yapabilir veya modları değiştirebilirsiniz. Örneğin, bir video kaydettikten sonra modlar arasında manuel olarak geçiş yapmadan fotoğraf çekmek için "GoPro, take a photo" diyebilirsiniz.

Komut	Açıklama
GoPro, capture	Kameranızın ayarlandığı modla çekim yapmaya başlar.
GoPro, stop capture	Video ve Time Lapse (Hızlandırılmış Çekim) modlarında çekimi durdurur. Fotoğraf ve Burst modları kendi kendine durur.
GoPro, start recording	Video kaydetmeye başlar.
GoPro, HiLight	Kayıt sırasında videonuza HiLight Etiketleri ekler.
GoPro, stop recording	Video kaydetmeyi durdurur.

Voice Control (Sesli Kontrol) Kullanma

Komut	Açıklama
GoPro, take a photo	Tek fotoğraf çeker.
GoPro, shoot burst	Burst fotoğraf çeker.
GoPro, start time lapse	Kullandığınız son hızlandırılmış çekim modu ile çekim yapmaya başlar.
GoPro, stop time lapse	Hızlandırılmış çekim yapmayı durdurur.
GoPro, turn off	Kameranızı kapatır.

MODLARI DEĞİŞTİRMEK İÇİN SESLİ KONTROLÜ KULLANMA

Hareket halindeyken çekim modları arasında geçiş yapmak için bu komutları kullanın. Ardından çekim yapmak için "GoPro, capture" deyin veya Deklanşör düğmesine  basın.

Komut	Açıklama
GoPro, Video mode	Kameranızı Video moduna geçirir (kayıdı başlatmaz).
GoPro, Photo mode	Kameranızı Fotoğraf moduna geçirir (fotoğraf çekmez).
GoPro, Time Lapse mode	Kameranızı Hızlandırılmış Çekim fotoğraf moduna geçirir (hızlandırılmış çekimli fotoğraflar çekmeye başlatmaz).

TPROFESYONELLER İÇİN İPUCU: Video veya hızlandırılmış çekim kaydediyorsanız yeni bir komut denemeden önce Deklanşör düğmesine  basarak veya "GoPro, stop capture" (GoPro, çekimi durdur) diyerek kaydı durdurmanız gerekir.

Voice Control (Sesli Kontrol) Kullanma

KOMUTLARIN TAM LİSTESİNİ KAMERANIZDA GÖRME

1. Arka ekranda Kontrol Paneline erişmek için ekranı aşağı kaydırın.
2. Sola kaydırın ve Preferences (Tercihler) > Voice Control (Sesli Kontrol) öğesine dokunun.

SESLİ KONTROL DİLİNİZİ DEĞİŞTİRME

1. Arka ekranda Kontrol Paneline erişmek için ekranı aşağı kaydırın.
2. Sola kaydırın ve Preferences (Tercihler) > Voice Control (Sesli Kontrol) > Language (Dil) öğesine dokunun.

Uyarı: Sesli Kontrol rüzgardan, gürültüden ve kamerayla aranızdaki mesafeden etkilenebilir. En iyi performansı almak için kameranızı temiz tutun.

Sırayla Oynatılan Video

Looping (Sırayla Oynatma), istediğiniz anı yakalayana kadar sürekli bir döngü içinde kayıt yaparak SD kartınızda yer kazanmanızı sağlar. Bu modu bir olay olmasını beklerken (ör. balık tutarken) veya hiçbir şey yaşanmayabilecek (ör. araç paneli kamerası) durumlarda kullanın.

BU MOD ŞU ŞEKİLDE ÇALIŞIR:



- 5 dakikalık aralıkları seçerseniz kaydı durdurmak için Deklanşör düğmesine bastığınız zaman yalnızca son 5 dakika kaydedilir.
- Deklanşör düğmesine basmadan 5 dakika boyunca kayıt yaparsanız kameranız geri döner video başlangıcının üzerine kayıt yapar.

GoPro'nuzu 1, 3, 5, 10, 20 veya 30 dakikalık döngüler kaydedecek şekilde ayarlayabilirsiniz. Bu özellik Maksimum olarak da ayarlanabilir; bu durumda SD kartınız dolana kadar kayıt yapılır ve ardından geri dönülerek video başlangıcının üzerine kayıt yapılır.

SIRAYLA OYNATILAN VİDEO AYARLAMA

Sırayla oynatılan video çekmek için yeni bir ön ayar oluşturmanız ve çekim ayarını seçerken Looping (Sıralı) ayarını seçmeniz gerekir.

HiLight Etiketleri

Kayıt veya oynatma sırasında Mod düğmesine  basarak videolarınızın ve fotoğraflarınızın en beğendiğiniz anlarını işaretleyin. Bu işlem ile çekim görüntülerinizi izlerken, video oluştururken veya belirli bir çekimi ararken o anları bulmayı kolaylaştıran bir HiLight Tag  eklenir.

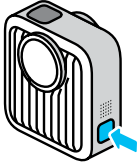

GoPro Quik Uygulaması ile çekim görüntülerini izlerken Voice Control (Sesli Kontrol) açıksa "GoPro, HiLight" diyerek ve  öğesine dokunarak da HiLight Tag ekleyebilirsiniz.

PROFESYONELLER İÇİN İPUCU: Quik uygulaması, video oluştururken HiLight Tag'leri arar. Bu, favori anlarınızın öne çıkan anlar videolarınıza dahil edilmesine yardımcı olur.

Exposure Control (Pozlama Kontrolü)

GoPro'nuz, çekiminiz için pozlama seviyesini seçmek amacıyla tüm sahneyi tarar. Pozlama Kontrolü, pozlamayı ayarlamak için çekimin yalnızca bir bölümünün kullanılmasına karar vermenizi sağlar.

Çekim önizlemesini dokunmatik ekranınızda kontrol edin. Çok koyu veya çok aydınlık bölümler varsa Pozlama Kontrolü işlevini kullanmayı deneyin.

POZLAMA KONTROLÜNÜ AYARLAMA

Güneşli bir günde karda çekim yapacaksanız pozlamayı çekimdeki bir nesneye kilitlemeyi deneyebilirsiniz. Bu, çekiminizin parlak kara kıyasla yetersiz pozlanmasını (çok koyu olmasını) önlemeye yardımcı olur.

1. Bir dizi braket görünene kadar dokunmatik ekranda herhangi bir yere dokunun ve basılı tutun. Pozlama, braketlerin içindeki alana dayalı olur.



PROFESYONELLER İÇİN İPUCU: Ekranın ortasına dokunup basılı tuttuğunuzda Spot Metre (Spot Ölçer) görüntülenir. Bu, pozlamayı ekranın merkezine göre ayarlar.

Exposure Control (Pozlama Kontrolü)

2. Braketleri ekranın başka bir alanına sürükleyerek pozlamayı değiştirebilirsiniz.





3. Parlaklıkla ilgili ince ayar yapmak için  ögesine dokunabilirsiniz. Bu, Exposure Value Compensation'ı (Pozlama Değeri Telifisi) (EV Comp) ayarlamana sağlar.



Görüntüyü aydınlatmak için yukarı kaydırın. Karartmak için aşağı kaydırın. Her iki yönde de 2 durma noktasına kadar ayarlayabilirsiniz.

Exposure Control (Pozlama Kontrolü)

4. Pozlamanın iyi görünüp görünmediğini ekrandan kontrol edin. Pozlamayı kilitlemek için braketlerin içindeki  ögesine dokununuz. Herhangi bir değişikliği iptal etmek için  ögesine de dokunabilirsiniz.

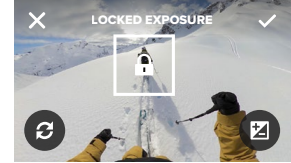

POZLAMA KONTROLÜNÜ KAPATMA



Çekim ekranındaki braketlere dokunduğunuzda Exposure Control (Pozlama Kontrolü) kapatılır ve kameranız tam ekran otomatik pozlamaya sıfırlanır.

Uyarı: EV Comp (Pozlama Değeri Telifisi), Pozlama Kontrolü sırasında ayarlanmışsa Pozlama Kontrolü kapatıldığında varsayılan ayarına döner.

Pozlama Kontrolü

TEK LENS POZLAMA

360 modunda, kameranız pozlamayı ayarlamak için tüm sahneyi (her iki lens) kullanır. Ancak kameranızı yalnızca bir lensi kullanacak şekilde ayarlayabilirsiniz. Bu, bir lensin engellendiği durumlarda veya bir lensteki görüntünün diğerinden önemli ölçüde daha koyu olduğu bir sahneyi çekerken kullanışlıdır.

1. 360 modunda, ayarlar menüsüne gitmek için ayarlar kısayoluna  dokununuz.
2. Aşağı kaydırarak Protune'a gidin.
3. Single Lens Exposure (Tek Lens Pozlama) öğesine dokununuz ve açmak için kaydırıcıyı kullanın.
4. Pozlamayı ayarlamak için kullanmak istediğiniz lensi seçmek üzere Lens Seçici kısayolunu  kullanın. Dokunmatik ekranda gösterilen lens görünümünü kullanılır. Karşı taraftaki lenste pozlama yapılmaz.

Uyarı: Single Lens Exposure (Tek Lens Pozlama) özelliğini açtığınızda, Tek Lens Pozlama kısayolunu  kullanarak bu özelliğe hızlıca erişebilirsiniz.

Ekran Yönü

Tek Lens modunda, kameranızı döndürerek yatay ve dikey çekim arasında kolaylıkla geçiş yapabilirsiniz. Baş aşağı takıldığında bile fotoğraf ve videoları doğru taraf yukarı bakacak şekilde çekebilir.

Deklanşör düğmesine  bastığınızda yön kilitlenir. Kameranız kayıt sırasında eğilirse (ör. dağ bisikleti yarışında) çekim görüntünüz de kamerayla birlikte eğilir. Bu sayede her hareketi yakalayabilirsiniz.

Ekranı, yatay veya dikey yönde kilitleyebilirsiniz. Bu özellik, vücut ve elle kullanım bağlantılarını kullanırken oldukça pratiktir. Yanlış yönde çekim hatalarına en çok vücut ve elle kullanım sırasında rastlanır.



1. Arka ekranda Kontrol Paneline erişmek için ekranı aşağı kaydırın.
2. Kameranızı istediğiniz yöne çevirin.
3. Kontrol Panelinde  öğesine dokununuz.

Kilitlenen ekran, kameranızın yönüne uyum sağlayacaktır.

GoPro'nuzu Su Etrafında Kullanma

Her ne kadar görüntü bozulması nedeniyle MAX2 su altında kullanıma uygun olmasa da kapağı kilitli halde 5 m'ye (16 fit) kadar su geçirmez. Sörf veya suda yapılan başka çekimler sırasında ek bir muhafazaya gerek yoktur.

Dokunmatik ekran ıslakken çalışacak biçimde tasarlanmıştır ancak komutlarınızı algılamada sorun yaşıyorsa silmeniz gerekebilir. Ekran çalışmıyorsa menülerde gezinmek için kameranın düğmelerini de kullanabilirsiniz.

1. Modlar arasında geçiş yapmak için kamera açıkken Mod düğmesine  basabilirsiniz.
2. Mod düğmesini basılı tutun ve Deklanşör düğmesine  basın. Ön ekranda bir menü görünür.
3. Ön ayarlar arasında geçiş yapmak için Mod düğmesine basın.
4. Bir ön ayar seçmek için Deklanşör düğmesini kullanın.

Uyarı: Kontrol Paneli ve Ortam Galerisi düğmelerle gezinirken kullanılamaz.

PROFESYONELLER İÇİN İPUCU: Yanlışlıkla ekrana dokunmayı ve su damlacıklarından kaynaklanan olası ayar değişikliklerini önlemek için Screen Lock (Ekran Kilidi) özelliğini [Dashboard'da (Kontrol Paneli) bulunur] kullanın.

Zaman Kodu Eşitleme

Zaman kodu eşitleme, GoPro Quik uygulamasından kullanılabilir. Bu, daha kolay ve daha hassas düzenleme için birden fazla MAX2, HERO13 Black ve HERO12 Black kamerada tarih ve saati senkronize etmenizi sağlar.

1. GoPro Quik uygulamasına MAX2 cihazınızı ekleyin.
2. Uygulamanın MAX2 kontrol ekranındaki  ögesine dokunun.
3. Sync Timecode (Zaman kodunu eşitle) ögesine dokunun. Bu işlem bir QR kodu getirir.
4. Herhangi bir modu veya ön ayarı kullanarak QR kodunu MAX2 ile tarayın.

GoPro'nuzda senkronizasyonun başarılı olup olmadığı bildirilir.

Uyarı: MAX2'yi uygulamaya ekledikten sonra dilediğiniz zaman uygulamanın MAX2 kontrol ekranından zaman kodu eşitlemeye erişebilirsiniz. Kameranızı bağlamanız gerekmez.

Ortam İçeriklerinizi Oynatma

Çektiğiniz son videoyu, fotoğrafı veya burst fotoğrafı görmek için ekranı yukarı kaydırın. SD kartınızdaki diğer dosyalara göz atmak için ekranı sola ve sağa kaydırın.

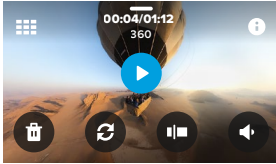

Ortam Galerisi şu oynatma seçeneklerini içerir:

- || Oynatmayı duraklatma
- ▶ Oynatmayı sürdürme
- ☰ SD kartınızdaki tüm ortam içeriklerini görme
- i Çekimi yapmak için kullanılan modu ve tüm ayarları görme
- 🗑️ Dosyayı SD kartınızdan silme
- 🔄 Ağır çekimde veya normal hızda oynatma
- 📺 Videolar, burst'ler ve hızlandırılmış çekim fotoğraflarınız arasında tarama yapmak için kaydırıcı kullanma
- 🔄 360 içerik izlerken lens görünümleri arasında geçiş yapma

Ortam İçeriklerinizi Oynatma

- 🗑️ HiLight Tag ekleme/kaldırma
- 🔊 Oynatma sırasında sesi açma veya kapatma
- ◀ ▶ Burst'te veya sürekli fotoğraf grubunda önceki ya da sonraki fotoğrafa gitme

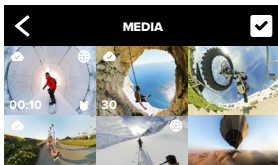

PROFESYONELLER İÇİN İPUCU: Bazı oynatma seçenekleri, kamerayı dikey yönde tutarken kullanılamaz. Bu ayarları kameranızı döndürmeden önce, kamera yatay yönde yapın.

Ortam İçeriklerinizi Oynatma



GALERİ GÖRÜNÜMÜNÜ KULLANMA

Galeri görünümü, SD kartınızda kayıtlı olan tüm video ve fotoğraflara hızlı erişim sunar.



1. Oynatma ekranından  ögesine dokununuz.
2. Ortam içerikleriniz arasında gezinmek için ekranı yukarı kaydırınız.
3. Bir videoyu veya fotoğrafı tam ekran görünümünde görmek için üzerine dokununuz.
4. Dosyaları seçmek için  simgesine dokununuz.
5. Oynatma ekranına geri dönmek için  ögesine dokununuz.

Uyarı: Galerî görünümü, kamerayı dikey yönde tutarken kullanılamaz. Ayrıca SD kartınızda ne kadar fazla içerik varsa yüklenmesi de o kadar uzun sürer.

PROFESYONELLER İÇİN İPUCU: Tüm 360 içerikler, 360  simgesiyle etiketlenir.

Ortam İçeriklerinizi Oynatma

BİR DEN FAZLA DOSYAYI SİLME

1.  ögesine dokununuz.
2. Silmek istediğiniz tüm dosyalara dokununuz. Bir dosyanın seçimini kaldırmak istiyorsanız dosyaya tekrar dokununuz.
3. Seçilen dosyaları silmek için  ögesine dokununuz.

VİDEOLARI VE FOTOĞRAFLARI TELEFONUNUZDA GÖRÜNTÜLEME

SD kartınızda, bulutta ve uygulamada depolanan tüm ortamları görmek için kameranızı GoPro Quik uygulamasına bağlayınız.

VİDEOLARI VE FOTOĞRAFLARI BİLGİSAYARDA GÖRÜNTÜLEME

Ortamınızı bilgisayarda görmek için SD kart okuyucu kullanarak dosyaları bilgisayarınıza kaydediniz.

Quik Uygulaması ve Diğer Cihazlarla Eşleştirme

BLUETOOTH BAĞLANTISI

GoPro'nuzla istediğiniz fotoğrafı çekmenize veya kaydınızı geliştirmenize yardımcı olacak çok çeşitli Bluetooth cihazları eşleştirebilirsiniz. Bunlar arasında GoPro Quik uygulaması, GoPro uzaktan kumandaları, kablosuz harici mikrofonlar ve GoPro'nuzun kulağınızın erişemeyeceği bir yere monte edildiğinde sesli komutlarınızı duymasını sağlayan kablosuz kulaklıklar sayılabilir.

Cihazınızın eşleştirme modunda olduğundan emin olun ve GoPro'nuzda aşağıdaki adımları izleyin:

1. Kontrol Paneline erişmek için arka ekranda aşağı kaydırın ve cihaz eklemek için sola kaydırın.
2. **+** Pair Device (Cihazı Eşleştir) öğesine dokunun. GoPro'nuz otomatik olarak uyumlu cihazları aramaya başlar.

Uyarı: Cihazları eşleştirmek için GoPro'nuzun kablosuz bağlantıları açık olmalıdır. Gerekirse bunları açmak için aşağıdaki adımları izleyin:

1. Arka ekranda Kontrol Paneline erişmek için ekranı aşağı kaydırın.
2. Sola kaydırın ve Preferences (Tercihler) > Wireless Connections (Kablosuz Bağlantılar) > Connections (Bağlantılar) öğesine dokunun.

BAĞLANTI HIZINI AYARLAMA

GoPro'nuz diğer mobil cihazlara bağlanırken 5 GHz Wi-Fi bandını (en hızlı bant) kullanmaya ayarlanmıştır.

Cihazınızın veya bölgeniz 5 GHz'yi desteklemiyorsa Wi-Fi bandını 2.4 GHz'ye değiştirin.

1. Arka ekranda Kontrol Paneline erişmek için ekranı aşağı kaydırın.
2. Sola kaydırın ve Preferences (Tercihler) > Wireless Connections (Kablosuz Bağlantılar) > Wi-Fi Band (Wi-Fi Bandı) öğesine dokunun.

Otomatik Öne Çıkan Videolar

NOT: Otomatik öne çıkan videolar ve Otomatik Yükleme gibi bulut tabanlı özellikler Çin'de kullanılamaz.

TEK LENS ÇEKİMLERİNİZDEN ÖNE ÇIKAN VİDEOLAR

Tek lens çekimlerinizden maceralarınızın öne çıkan harika videoları otomatik olarak oluşturulur ve telefonunuza gönderilir. GoPro Premium veya Premium+'a abone olup kameranızı Wi-Fi ağınıza bağlayarak başlayın.

1. GoPro'ya gopro.com/subscription adresinden abone olabilirsiniz.
2. GoPro'nuzu, çekimlerinizi buluta Auto Upload (Otomatik Olarak Yükle) özelliğiyle otomatik olarak yükleyebileceğiniz şekilde ayarlayın.
3. Kurulumu tamamlamak için Quik uygulamasının ekran talimatlarını izleyin.

Uyarı: Yeni bir öne çıkan video hazır olduğunda haberdar olmak için bildirimlere izin verdiğinizden emin olun.

Kurulumdan sonra GoPro'nuzu evinizdeki Wi-Fi ağına bağlıyken şarj etmek için prize takmanız yeterlidir. Şarj sırasında video çekiminiz otomatik olarak buluta yüklenir ve burada tek lens çekiminiz, ritim ile senkronize müzik ve efektler içeren öne çıkan görüntü videoları oluşturmak için kullanılır. Videonuz izlenip paylaşılmaya hazır olduğunda telefonunuza bir bildirim gönderilir.

Quik Uygulaması ile 360 Düzenleme

REFRAMING

360 çekimleri düzenlemeye Reframing adı verilir. GoPro Quik uygulamasını kullanarak 360 çekimlerinizi paylaşılabilir geleneksel videolara dönüştürebilir, bakış açılarını değiştirebilir, farklı çekim açılarını deneyebilir ve daha fazlasını yapabilirsiniz. Yaratıcı olasılıklar sonsuzdur.

Özellik	Açıklama
Nesne İzleme	Nesnenize sabit bir şekilde odaklanır ve 360 çekiminiz boyunca bunu takip eder.
POV Modu	Hareketi sizin bakış açınızdan otomatik olarak oynatır.
MotionFrame	En iyi açıları bulmak için 360 videolarınızı düzenlemeyi telefonunuzu hareket ettirmek kadar kolay hale getirir.
Keyframes	Videonuzdaki önemli anları ve açıları seçin, Quik uygulaması otomatik olarak bunlar arasında yumuşak geçişler oluşturur.
CameraFX	Döndürme, Çevirme, Yuvarlama, Sallama ve Küçük Gezegen gibi efektlerle profesyonel düzeylerde hareketler ekleyin.

Kontrol Panelini Kullanma

Kontrol Paneline erişmek için kameranız yatay yönde dururken arka ekranı aşağı kaydırın.

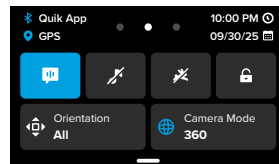

KONTROL PANELİNİN ÖZELLİKLERİ

Kontrol Paneli, dokunarak şu ayarları hızla açmanızı ve kapatmanızı sağlar:

	Sesli Kontrol		Yön Kilidi
	Kamera Bip Sesleri		Kamera Modu (Tek Lens veya 360)
	QuikCapture		
	Ekran Kilidi		

PROFESYONELLER İÇİN İPUCU: Sesli Kontrol ve Kamera Bip Sesleri simgelerini basılı tutarak bunların ayarlarına erişin ve ayarlarda değişiklik yapın.

Ortamınızı Kaydetme ve Silme

Kameranızı yatay yndeleyen Kontrol Paneline eriřmek iin ekranı ařađı kaydırın ve SD kartınızın durumunu grmek iin sađa kaydırın. Bu ekrandan, SD kart depolamayı ynetebilirsiniz ve GoPro aboneliđiyle bulut ykleme ayarlarını yapabilirsiniz.

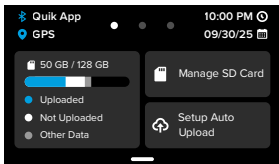

SD CARD STORAGE (SD KART DEPOLAMASI)

Soldaki kutucuk, SD kartınızın kapasitesinin yanı sıra SD kartınızdaki GoPro Cloud'a yklenen ve kaydedilen ortam miktarını gsterir.

SD KARTI YNETME

SD kartınızdaki ortamı silmek iin dokununuz. Seenekler, ortam ieriklerinizin yklenip yklenmediđine ve buluta kaydedilip kaydedilmediđine gre deđiřir.

OTOMATİK YKLEMİYİ AYARLAMA/YKLEMİYİ BAřLATMA

GoPro aboneliđiyle ortamınızı buluta yedeklemek iin buraya dokununuz. Seenekler, ortamınızın ykleme durumuna gre deđiřir.

Ortamınızı Kaydetme ve Silme

BULUTA OTOMATİK YKLEME

GoPro Premium veya Premium+ aboneliđiniz varsa ortam ieriklerinizi otomatik olarak buluta ykleyip herhangi bir cihazdan grntleyebilirsiniz, dzenleyebilirsiniz ve paylařabilirsiniz.

1. GoPro'ya GoPro.com/subscribe adresinden veya GoPro Quik uygulaması aracılıđıyla abone olun.
2. Kameranızı GoPro Quik uygulamasına bađlayın.
3. Kameranızın SD kart durumu ekranında veya uygulamada  đesine dokununuz.
4. Kameranızı elektrik prizine takın. Ykleme otomatik olarak bařlayacaktır.

İlk kurulumdan sonra Otomatik Ykleme iřleminin bařlaması iin kameranızın uygulamaya bađlanması gerekmez.

BULUTA MANUEL OLARAK YKLEME MODUNA GEME

Ortamlarınızı istediđiniz zaman buluta manuel olarak da ykleyebilirsiniz. (GoPro'nuz elektrik prizine bađlı olmalı ve Otomatik Ykleme kapalı olmalıdır.)

1. Kameranızı elektrik prizine takın.
2. Kontrol Paneline eriřmek iin ekranı ařađı kaydırın.
3. Sađa kaydırın ve Cloud Upload (Bulut Ykleme) đesine dokununuz.

BULUTTAKİ ORTAM İERİKLERİNİZE ERİřME

1. Cihazınızda GoPro Quik uygulamasını aın.
2. İeriđini grntlemek, dzenlemek ve paylařmak iin  đesine dokununuz Cloud (Bulut) đesini sein.

PROFESYONELLER İİN İPUCU: GoPro Quik uygulaması ile telefonunuza indirmeden video dzenlemeleri oluřturmak iin bulut ortamınızı kullanın.

Ortamınızı Kaydetme ve Silme

OTOMATİK YÜKLEMİYİ KAPATMA



Kameranızın elektrik prizine takılıp tamamen şarj olduğu her seferde yükleme yapmayı denemesini önleyebilirsiniz.

1. Arka ekranda Kontrol Paneline erişmek için ekranı aşağı kaydırın.
2. Sola kaydırın ve Preferences (Tercihler) > Cloud Upload (Bulutla Yükleme) > Auto Upload (Otomatik Yükleme) öğesine dokunun.

FARKLI BİR KABLOSUZ AĞA BAĞLANMA

1. Kameranızı GoPro Quik uygulamasına bağlayın.
2. Bağlandıktan sonra, uygulamada Manage Auto Upload (Otomatik Yükleme Yönet) öğesine dokunun.
3. Uygulamada Wi-Fi Networks (Wi-Fi Ağları) öğesine dokunun.

TELEFONUNUZA KABLOSUZ OLARAK KAYDETME

1. Kameranızı GoPro Quik uygulamasına bağlayın.
2. Tüm yeni çekimlerinizin uygulamaya indirmek için Download (İndir) öğesine dokunun.
3. Tüm ortamlarınızın galeri görünümü için Ortamı Görüntüle  öğesine dokunun. Tek tek dosyaları seçmek için dokunun veya birden fazla dosya seçmek için  öğesini kullanın ve ardından seçilen dosyaları uygulamaya kaydetmek için download (indir) öğesine dokunun.

KABLULU BAĞLANTIYLA TELEFONUNUZA KAYDETME

1. GoPro'nuzu telefonunuza bağlamak için uygun kablo (dahil değildir) kullanın.
2. Telefonunuzda GoPro Quik uygulamasını başlatın ve ekrandaki talimatları izleyin.

Ortamınızı Kaydetme ve Silme

BİLGİSAYARA KAYDETME

Ortam içeriklerinizi bir SD kart okuyucu kullanarak SD kartınızdan bilgisayara kopyalayın.

Uyarı: Düşük çözünürlüklü video (LRV) ve küçük resim (THM) dosyaları görünümünden gizlenir. Bu dosyalara bir Mac bilgisayarda erişmek için video dosyalarını içeren klasörü açın ve Command + Shift + . (nokta) tuşlarına basın. Windows Dosya Gezgini'nden Görünüm > Göster > Gizli Öğeler'i seçin.



Ortamınızı Kaydetme ve Silme

AUTO CLEAR (OTOMATİK TEMİZLE) (MEDYAYI OTOMATİK OLARAK SİLME)

Kameranız, güvenli bir şekilde buluta yüklendikten sonra tüm medyayı fotoğraf makinenizin SD kartından otomatik olarak silmek üzere ayarlanabilir.

1. Arka ekranda Kontrol Paneline erişmek için ekranı aşağı kaydırın.
2. Sola kaydırın ve Preferences (Tercihler) > Setup Cloud Upload (Buluta Yükleme Kurulumu) > Auto Clear (Otomatik Temizle) öğesine dokunun.

GOPRO QUIK UYGULAMASI İLE SİLME

1. GoPro Quik uygulamasını açın ve GoPro'nuza erişmek için  öğesine dokunun.
2. SD kartınızdaki fotoğraf ve videoları görmek için View Media (Ortamı Görüntüle) öğesine dokunun.
3. Önce öğesine ve ardından silmek istediğiniz fotoğraf ve videoların küçük resimlerine dokunun.
4. Seçilen dosyaları silmek için  öğesine dokunun.

PROFESYONELLER İÇİN İPUCU: Ayrıca uygulamanın alt gezinti çubuğundaki  öğesine dokunarak uygulamada, bulutta ve telefonunuzda depolanan tüm medyanın galeri görünümüne erişebilirsiniz.

Ortamınızı Kaydetme ve Silme

SD KARTINIZI YENİDEN BİÇİMLENDİREREK SİLME

Yeniden biçimlendirme, SD kartınızdaki tüm medya içeriklerini silmenin en hızlı yoludur. Bu işlem tüm ortam içeriklerinizi siler, bu yüzden önce ortam içeriklerinizi kaydedin.

1. Ekranda Kontrol Paneline erişmek için ekranı aşağı kaydırın.
2. Sola kaydırın ve Preferences (Tercihler) > Reset (Sıfırlama) > Format SD Card (SD Kartı Biçimlendir) öğesine dokunun.
3. Tüm dosyaları silmek ve kartınızı yeniden biçimlendirmek için Format (Biçimlendir) öğesine dokunun.

PROFESYONELLER İÇİN İPUCU: SD kartınızı düzenli olarak yeniden biçimlendirmek de iyi durumda tutmaya yardımcı olur.

Tercihlerinizi Ayarlama

Kameranız yatay y ndeleyen Kontrol Paneline eriřmek iin arka ekranı ařađı kaydırın ve ardından cihaz eklemek ve tercihlere eriřmek iin sola kaydırın.

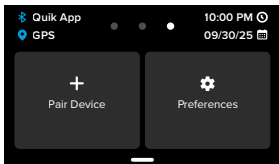

PAIR DEVICES (CİHAZLARI EŐLEŐTİR)

GoPro'nuzla yeni cihazlar eőleőtirmek iin dokununuz.

PREFERENCES (TERCİHLER)

GoPro'nuzu tam olarak istediđiniz Őekilde ayarlamak iin dokununuz.

Tercihlerinizi Ayarlama

OTOMATİK YKLEME ZELLİĐİNİ AYARLAMA

Tercih	Aıklama
Auto Upload (Otomatik Ykle)	GoPro aboneliđinizle buluta Auto Upload (Otomatik Ykle) zelliđini kurunuz ve aın.
Start Upload (Yklemeyi Bařlat)	Ortam ieriđinizin buluta yklenme iřlemine hemen bařlatır.
Auto Clear (Otomatik Temizle)	Buluta yklendikten sonra SD kartınızdaki tm ortam ieriklerini otomatik olarak temizler.

KABLOSUZ BAĐLANTILAR

Tercih	Aıklama
Connections (Bađlantılar)	Kameranızın kablosuz bađlantılarını aın ve kapatın.
Wireless Info (Kablosuz Bilgileri)	Kameranızın adını ve Őifresini grn.
Auto Wi-Fi Network (Otomatik Wi-Fi Ađı)	Kameranızı kablosuz eriřim noktası olarak aık tutun, bylece 360 taramalar iin nc taraf uygulamalara hızlı bir Őekilde bađlanabilirsiniz.
Wi-Fi Band (Wi-Fi Bandı)	Bađlantı hızınızı 5 GHz veya 2.4GHz olarak belirleyin. 5 GHz ayarını, yalnızca telefonunuz ve blgeniz destekliyorsa sein.

Tercihlerinizi Ayarlama

Tercih	Açıklama
Reset Connections (Bağlantıları Sıfırla)	Cihazlarınıza yapılan tüm bağlantıları temizleyin ve kameranızın şifresini sıfırlayın. Bu, her bir cihaza yeniden bağlanmanız gerekeceği anlamına gelir.

GENERAL (GENEL)

Tercih	Açıklama
Beep Volume (Bip Ses Düzeyi)	High (Yüksek) (varsayılan), Med (Orta), Low (Düşük) veya Mute (Sessiz) ögesini seçin. Burada ayarladığınız ses seviyesi, Kontrol Paneli kullanılarak açılabilir veya kapatılabilir.
QuikCapture Default (QuikCapture Varsayılanı)	QuikCapture kullanırken GoPro'nuzun çektiği video modunu seçin.
Default Preset (Varsayılan Ön Ayar)	Mod düğmesini  kullanarak GoPro'nuzu açtığınızda kameranızın çekim yapacağı ön ayarı belirleyin. Bu ayar QuikCapture'ı etkilemez.
Auto Power Off (Otomatik Kapanma)	1, 5 (varsayılan), 15 veya 30 Min (Dk) ya Never (Hiçbir Zaman) ögesini seçin.
LED'ler	Hangi kamera LED'lerinin yanıp sönmelerini istediğinizi ayarlayın.

Tercihlerinizi Ayarlama

Tercih	Açıklama
360 Photo Format (360 Fotoğraf Formatı)	360 videolarınızı .36P dosyaları (varsayılan, daha iyi görüntüleme ve düzenleme için GoPro uygulamalarıyla uyumlu) veya .JPG dosyaları (GoPro uygulamalarıyla uyumlu değil) olarak kaydetmeyi seçin.

GPS

Tercih	Açıklama
GPS	GPS'i açarak çekiminizi konum, hız, rakım ve daha fazlası gibi isteğe bağlı veri katmanları seçenekleriyle etiketleyebilirsiniz.

VOICE CONTROL (SESLİ KONTROL)

Tercih	Açıklama
Voice Control (Sesli Kontrol)	Sesli kontrolü açın ve kapatın. Açıp kapatmak için Kontrol Panelini de kullanabilirsiniz.
Language (Dil)	Sesli Kontrol dilinizi seçin.
Commands (Komutlar)	Sesli komutların tam listesini görün.

Tercihlerinizi Ayarlama

DİSPLAYS (EKRANLAR)

Tercih	Açıklama
Screen Saver (Ekran Koruyucu)	Arka ekran koruyucu etkinleşme süresini 1, 2 (varsayılan) 3 veya 5 dakika olarak ayarlayın. Ekranınızı açık bırakmak için Never (Asla) öğesini seçin. <i>Uyarı:</i> Kamera düğmeleri ve Sesli Kontrol, ekran kapalıyken çalışmaya devam eder.
Brightness (Parlaklık)	Ekranınızın parlaklığını ayarlamak için kaydırıcıyı kullanın.
Grid (Kılavuz Çizgileri)	Çekiminizi çerçeve içine almak için arka dokunmatik ekranda kılavuz çizgiler kullanın.

Tercihlerinizi Ayarlama

REGIONAL (BÖLGESEL)

Tercih	Açıklama
Language (Dil)	Kamerada görüntülenen dili seçin.
Regional Format (Bölgesel Format)	Kayıt ve TV'de oynatma için bölgesel kare hızını belirleyin. Bölgeniz için doğru format, TV/HDTV'de titremeyi önlemeye yardımcı olur. 60 Hz (NTSC) bölgeleri Kuzey Amerika, Japonya, Tayvan, Filipinler ve Güney Amerika'nın bazı bölümlerini içerir. 50 Hz (PAL) bölgeleri Avrupa ve Afrika, Çin, Avustralya ve Hindistan'ın çoğunu içerir. Hangi ayarın kullanılacağını görmek için bölgenizi kontrol ettiğinizden emin olun.

DATE + TIME (TARİH + SAAT)

Tercih	Açıklama
Date Format (Tarih Biçimi)	Bu ayar, kurulum sırasında seçtiğiniz dile göre otomatik olarak belirlenir. Ayarı buradan manuel olarak değiştirebilirsiniz.
Date (Tarih)	Tarihi manuel olarak ayarlamak için kullanın.
Time Zone (Saat Dilimi)	Kameranızın saat dilimini ayarlayın.
Time (Saat)	Saati manuel olarak ayarlamak için kullanın.

Tercihlerinizi Ayarlama

Tercih	Açıklama
Daylight Savings Time (Yaz Saati Uygulaması)	Güneş ışığından yararlanma saatini kullanan bir bölgedeyseniz yaz saati uygulamasını açın. Fotoğraf makinенizin saati bir saat ileri alınır. Yaz saati uygulaması sona erdikten sonra standart saate dönmek için yaz saati uygulamasını kapatın.

ABOUT (HAKKINDA)

Tercih	Açıklama
GoPro Updates (GoPro Güncellemeleri)	En yeni özelliklere ve performans yükseltmelerine sahip olmak için kameranızın yazılımını güncelleyin.
Camera Info (Kamera Bilgileri)	Kameranızın adını, seri numarasını ve kameranızda kullanılan yazılım sürümünü görün.
Battery Info (Batarya Bilgileri)	Bataryanızın durumunu kontrol edin.

REGULATORY (DÜZENLEYİCİ)

Tercih	Açıklama
Regulatory (Düzenleyici)	GoPro'nuzun sertifikalarını görün.

Tercihlerinizi Ayarlama

RESET (SIFIRLA)

Tercih	Açıklama
Format SD Card (SD Kartı Biçimlendirme)	SD kartınızı yeniden biçimlendirin. Bu işlem tüm ortam içeriklerinizi siler, bu yüzden önce ortam içeriklerinizi kaydedin.
(Reset Presets) Ön Ayarları Sıfırla	Önceden yüklenen ön ayarları orijinal ayarlarına sıfırlar ve tüm özel ön ayarları siler.
Reset Camera Tips (Kamera İpuçlarını Sıfırla)	Tüm kamera ipuçlarını baştan görün.
Factory Reset (Fabrika Ayarlarına Sıfırla)	Kameranızın tüm ayarlarını geri yükleyin ve tüm bağlantıları silin.

GoPro'nuzu Monte Etme

1/4-20 BAĞLANTI PARÇALARI KULLANMA

GoPro'nuz, standart tripodlar ve kamera aksesuarlarıyla uyumlu olmasını sağlayan 1/4-20 bağlantı dişlerine ve ayrıca görünmez 360 çubukla çekim yapmak için özel olarak yapılmış geniş bir GoPro bağlantı parçası yelpazesine sahiptir.

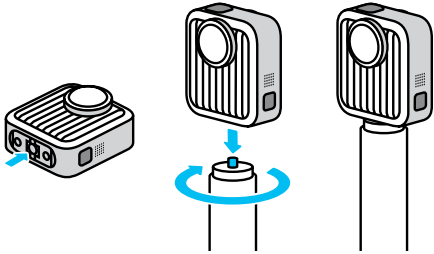

UYARI: GoPro'nuz, aşırı koşullar altında 1/4-20 bağlantılarla birlikte kullanıldığında gevşeyebilir veya yerinden çıkabilir. Zorlu koşullarda daha güvenli montaj için bağlantı parmaklarını kullanın.

GoPro'nuzu Monte Etme

BAĞLANTI PARMAKLARININ KULLANILMASI

Kullandığınız bağlantı parçasına bağlı olarak ya bir bağlantı tokası kullanmanız ya da GoPro'yu doğrudan bağlantı parçasına takmanız gerekir.

1. Katlanır parmakları aşağı çevirerek bağlantı konumuna getirin.
2. Tokadaki katlanır parmakları kameranızdaki bağlantı parmaklarına kenetleyin.
3. Kamerayı bağlantı tokasına ayar civatasıyla sabitleyin.

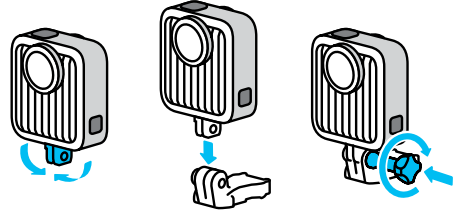

GoPro'nuzu Monte Etme

BAĞLANTI TOKASINI BAĞLANTIYA TAKMA

1. Bağlantı tokası soketini yukarı çevirin.
2. Tokayı yerine oturuncaya kadar kaydırarak bağlantı parçasına yerleştirin.
3. Tokaya tam oturması için soketi bastırın.

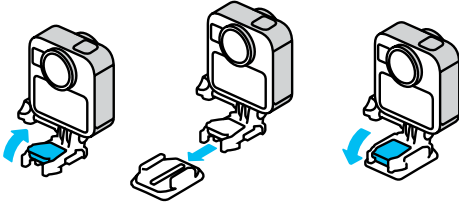

GoPro'nuzu Monte Etme

MANYETİK MANDAL PARÇALARI

Manyetik Mandal Parçaları (ayrı satılır) GoPro'nuzu monte etmenin en kolay yoludur. Bunları bir uzatma çubuğuna bağlamanız, vücutta taşımamız veya diğer ekipman kurulumlarına takmanız yeterlidir.

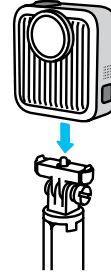

Güçlü mıknatıslar, GoPro'nuzu hizalamaya yardımcı olduğu için geriye sadece yerine oturtmak kalır. Otomatik kilitleme mandallarını sıkarak GoPro'nuzu hızlıca çıkarabilirsiniz. Böylece kameranızı bir bağlantı parçasından diğerine her zamankinden daha hızlı şekilde aktarabilirsiniz. Şu adresten temin edilebilir: gopro.com.

GoPro'nuzu Monte Etme

YAPIŞKANLI BAĞLANTI PARÇALARINI KULLANMA

Yapışkanlı bağlantı parçalarını kasklara, araçlara ve ekipmanlara takarken şu talimatları izleyin:

- Bağlantı parçalarını kullanmadan en az 24 saat önce takın.
- Bağlantı parçalarını yalnızca pürüzsüz yüzeylere takın. Gözenekli veya dokulu yüzeylere düzgün yapışmazlar.
- Bağlantı parçalarını sıkıca bastırarak yerleştirin. Yapışkanlı yüzeyle tamamen temas ettiğinden emin olun.
- Yalnızca temiz, kuru yüzeylerde kullanın. Cila, yağ, kir veya diğer birikintiler bağı zayıflatır ve kameranızı kaybedebilirsiniz.
- Bağlantı parçalarını kuru bir ortamda, oda sıcaklığı koşullarında takın. Soğuk veya nemli ortamlarda ya da soğuk veya nemli yüzeylere düzgün yapışmazlar.
- Ekipmanlara (ör. avcılık ekipmanı) kamera takmanın yasal olduğundan emin olmak için devlet ve bölge yönetmelikleri ile yasalarını kontrol edin. Tüketici elektroniği ürünlerinin veya kameraların kullanımını kısıtlayan yönetmeliklere her zaman uyun.



UYARI: Yaralanmaları önlemek için kameranızı kaska takarken kayış kullanmayın. Kamerayı doğrudan kayaklara veya snowboard'lara takmayın.

Bağlantı parçaları hakkında daha fazla bilgi için gopro.com adresini ziyaret edin.

GoPro'nuzu Monte Etme

UYARI: GoPro kask bağlantı parçası veya kayışını kullanıyorsanız her zaman geçerli güvenlik standartlarını karşılayan bir kask kullanın.



Sporunuz veya aktiviteniz için doğru kaskı seçin ve kaskınızın sizin için doğru boyutta ve yapıda olduğundan emin olun. İyi durumda olup olmadığını görmek için kaskınızı kontrol edin ve üreticinin güvenli kullanım talimatlarını her zaman izleyin.

Şiddetli darbe alan kaskları değiştirin. Hiçbir kask, her kazada yaralanmalara karşı koruma sunamaz. Güvenliğinize önem verin.

Lensleri Deęiřtirme

MAX2 lensler, çizilmesi veya hasar görmesi durumunda deęiřtirilecek řekilde tasarlanmıřtır. Kameranızı deęiřtirmek yerine yeni bir yedek lens takmanız yeterlidir.

Yedek kitte 2 lens, mikrofiber temizleme bezi ve hareket halindeyken lensleri hızlı bir řekilde deęiřtirmenizi saęlayan kullanımı kolay bir alet bulunur. řu adresten temin edilebilir: gopro.com.

PROFESYONELLER İÇİN İPUCU: Tam uyduęundan emin olmak için mutlaka GoPro MAX2 Yedek Lensler kullanın.

NOT: Kameranızın lensini deęiřtirmeye hazır olduęunuzda lensi yalnızca kuru ve tozsuz bir ortamda çıkarın. Lens çıkarıldıęında, kamera su geirmezlięini kaybeder.

Kapaęı Çıkarma

Kameranızın kapaęını çıkarmanız gereken durumlar olabilir.

NOT: Kapaęı yalnızca kuru, tozsuz bir ortamda çıkarın. Kapak aıldıęında veya çıkarıldıęında, kamera su geirmezlięini kaybeder.

KAPAęI ÇIKARMA

1. Mandalın kilidini ve ardından kapaęı aın.
2. Kapak yatay konumdayken yerinden ıkana kadar hafife ittirin.

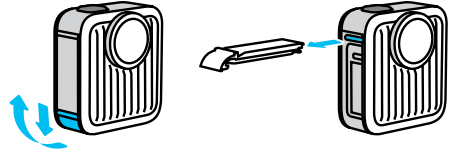

UYARI: Kapaęı ıkarılmıřken GoPro'nuzu kullanmayın. Kullanım sırasında batarya dıřarı kayabilir.

Kapađı Çıkarma

KAPAĐI GERİ TAKMA

1. Kapađı küçük gümüş renkli çubuk ile aynı hizaya getirin.
2. Yerine oturup güvenli bir şekilde sabitlenene kadar kapađı küçük gümüş renkli çubuđa sıkıca bastırın.



UYARI: Kameranızın kapađı çıkarılabilir. Kapađı kapattıktan sonra kilitle ve sızdırmaz olduđundan emin olun.

Bakım

Kameranızdan en iyi performansını almak için Őu ipuçlarını izleyin:

- Lensler son derece sağlam olacak şekilde üretilmiŐtir ancak yine de çizilebilir veya çatlayabilir. Lensleri yumuŐak, tüy bırakmayan bir bezle temizleyin.
- GoPro'nuz, sıçramalara ve su damllarına karŐı koruma sađlayacak Őekilde 5 m'ye (16 fit) kadar su geçirmez. Suyun içinde veya su kenarında, toprakta ya da kumda kullanmadan önce kapađın kapalı olduđundan emin olun.
- Kapađı kapatmadan önce kapak yuvasında kir olmadıđından emin olun. Gerekirse yuvayı bezle temizleyin.
- Kapađı açmadan önce GoPro'nuzun kuru ve temiz olduđundan emin olun. Gerekirse kameranızı temiz suyla durulayın ve bezle kurulađın.
- Kapakların çevresinde kum veya kir birikintisi varsa kiri temizlemek için kameranızı 15 dakika boyunca ılık musluk suyunda bekletin ve ardından iyice durulayın. Kapađı açmadan önce kameranızın kuru olduđundan emin olun.
- En iyi ses performansını almak için kameranızı sallayarak veya mikrofonu üfleterek mikrofon deliklerindeki suyu ve kiri temizleyin. Mikrofon deliklerine basınçlı hava vermeyin. İç kısımdaki su geçirmez kaplamalara zarar verebilir.
- Kameranızı tuzlu suda kullandıktan sonra temiz suyla durulayın ve yumuŐak bezle kurulađın.
- Lens ile trim halkası arasına kir sıkıŐırsa su veya havayla temizleyin. Lensin etrafına yabancı nesnelere sokmayın.

Batarya Bilgileri

BATARYA ÖMRÜNÜ EN ÜST DÜZEYE ÇIKARMA

Batarya ömrünü en üst düzeye çıkarmak için yapabileceklerinizden bazıları şunlardır:

- Daha düşük kare hızları ve çözünürlüklerde video çekin.
- Ekran koruyucusu kullanın ve ekran Parlaklığını azaltın.
- Kablosuz Bağlantılar'ı kapatın.
- QuikCapture ile kayıt yapın ve Auto Power Off (Otomatik Kapanma) özelliğini ayarlayın.

GÜÇ KAYNAĞINA BAĞLI DURUMDA KAYIT YAPMA

Kameranız bir güç kaynağına bağlıyken video ve fotoğraf çekmek için kameranızla birlikte gelen USB-C kablosunu kullanabilirsiniz. Bu, uzun videolar ve hızlandırılmış çekim videolar çekmek için idealdir.

Kayıt sırasında SD kart yuvasının yanındaki alana dokunmamaya dikkat edin. SD kartla oynanması, kaydı kesintiye uğratabilir veya durdurabilir. Bu durumdan dolayı içeriğiniz zarar görmez veya kaybolmaz ancak devam etmek için kameranızı yeniden başlatmanız gerekebilir.

Kameranız şarj oluyor olsa bile batarya kayıt sırasında şarj olmaz. Kaydı durdurduğunuz zaman şarj olmaya başlar.

Uyarı: Şarj sırasında kapak açık olduğu için kameranız su geçirir.

PROFESYONELLER İÇİN İPUCU: Harici bir güç kaynağına takıldığında kameranızı hava koşullarına dayanıklı halde ve bataryayı yerinde tutmak için USB Pass-Through Door'u (ayrı satılır) kullanın.

Batarya Bilgileri



UYARI: GoPro'nuzu şarj etmek için yalnızca yerel yasal gereksinimleri (ör. UL, CSA, VDE, CCC) karşılayan ajans onaylı bir güç kaynağı kullanın. Uyumsuz güç adaptörü veya kablosu kullanmak, kameranızın bataryasına zarar verebilir ve yangına veya bataryanın akmasına neden olabilir.

BATARYAYI SAKLAMA VE KULLANMA

GoPro'nuz hassas parçalarla doludur. Bu parçalardan biri de bataryadır. Kameranızı çok yüksek veya düşük sıcaklıklara maruz bırakmaktan kaçının. Aşırı sıcaklıklar batarya ömrünü geçici olarak kısaltabilir ya da kameranızın geçici olarak düzgün çalışmamasına neden olabilir. Kameranın üzerinde veya içinde buğu oluşabileceği için aşırı sıcaklık veya nem değişikliklerinden kaçının.

Kameranızı mikrodalga fırın veya saç kurutma makinesi gibi harici bir ısı kaynağı ile kurutmayın. Kameranın içine giren sıvıyla temasın neden olduğu kamera veya batarya hasarı, garanti kapsamında değildir.

Bataryanızı bozuk para, anahtar veya kolye gibi metal nesnelere birlikte saklamayın. Batarya terminalleri metal nesnelere temas ederse yangın çıkmasına neden olabilir.

Kameranızda izinsiz değişiklikler yapmayın. Bunu yapmak güvenliğe, yönetmeliklerle uyumluluğa ve performansa zarar verebilir ve garantiyi geçersiz kılabilir.

Uyarı: Soğuk havalarda batarya kapasitesi azalır. Bu durum eski bataryaları daha fazla etkiler. Düzenli olarak düşük sıcaklıklarda çekim yapıyorsanız en iyi performans için bataryaları yılda bir kez değiştirin.

PROFESYONELLER İÇİN İPUCU: Batarya ömrünü en üst düzeye çıkarmak için kameranızı saklamadan önce tamamen şarj edin.

Batarya Bilgileri



UYARI: Kameranızı veya bataryayı düşürmeyin, demonte etmeyin, açmayın, ezmeyin, bükmeyin, deforme etmeyin, delmeyin, parçalamayın, mikrodalga fırına koymayın, yakmayın ve boyamayın. Kameranın açıklıklarına (ör. USB-C bağlantı noktası) yabancı nesnelere sokmayın. Kameranız hasarlıysa (ör. çatlamış, delinmiş veya sudan zarar görmüşse) kullanmayın. Yerleşik bataryanın demonte edilmesi ya da delinmesi, patlamaya veya yangına yol açabilir.

BATARYALARIN ATILMASI

Çoğu şarj edilebilir lityum iyon batarya, tehlikeli olmayan atık olarak sınıflandırılır ve normal kentsel atıklarla birlikte atılması güvenlidir. Çoğu bölgede bataryaların geri dönüştürülmesi gerekir. Şarj edilebilir bataryalarınızı normal çöplerinizle birlikte atabileceğinizden emin olmak için lütfen bulunduğunuz yerdeki yerel kanunları kontrol edin. Lityum iyon bataryaları güvenli bir şekilde atmak için uç kısımları sararak, kapatarak ya da izolasyon bandı yapıştırarak diğer metallerle temas etmesini ve taşıma sırasında yangına neden olmasını önleyin.

Ancak lityum iyon bataryalar, geri dönüştürülebilir malzeme içerir ve Rechargeable Battery Recycling Corporation'ın (Şarj Edilebilir Batarya Geri Dönüştürme Kuruluşu - RBRC) Batarya Geri Dönüştürme Programına göre geri dönüşüm için kabul edilir. Uygun bir geri dönüşüm yeri bulmak için call2recycle.org sitesinde Call2Recycle sayfasını ziyaret etmenizi ya da Kuzey Amerika'daysanız 1-800-BATTERY hattını aramanızı öneririz.

Bataryaları asla ateşe atmayın; patlayabilirler.

Batarya Bilgileri



UYARI: Kameranızla yalnızca GoPro yedek bataryalarını, güç kablolarını ve batarya şarj aksesuarları veya cihazlarını kullanın.

Eski GoPro bataryalar veya GoPro marka olmayan bataryalar, kameranızın performansını büyük ölçüde etkileyebilir, garantinizi geçersiz kılar ve yangın, elektrik çarpması veya diğer güvenlik risklerine neden olabilir.

Kamera Uyarıları

Sorunlar nadir görülse de bir sorun olduğunda GoPro'nuz size haber verir. Görebileceğiniz mesajlardan bazıları şunlardır.

Mesaj	Açıklama
Camera Is Too Hot (Kamera Çok Isındı)	Kameranızın normal çalışma sıcaklığı aralığı 14°F ~ 95°F'tir (-10°C ~ 35°C). Kamera çok ısınırsa kapanır. Tekrar kullanmadan önce soğumasını bekleyin.
SD Card Error (SD Kart Hatası)	SD kartınızla ilgili bir sorun var. Kameranızı yeniden başlatın. GoPro'nuz, hasarlı dosyaları onarmaya ve kameranızı tam işlevine geri döndürmeye çalışacaktır.
Repairing Your File (Dosyanız Onarılıyor)	Genellikle kameranız kayıt sırasında güç kaybı yaşarsa veya dosya kaydedilirken bir sorunla karşılaşarsa görüntülenir. GoPro'nuz, onarımın devam ettiğini ve dosyanın düzeltilip düzeltilmediğini size bildirir.
SD Card Rating (SD Kart Sınıflandırması)	Kameranız, SD kartınızın nominal hız değeri gereken A2 ve V30 hız değerinin altındaysa veya kartınız zaman içinde zarar görür ve standartlarını karşılayamaz hale gelirse size bildirir.
Battery Low, Powering Off (Batarya Zayıf, Kapanyor)	Batarya şarjı %10'un altına düştüğünde görüntülenir. Kayıt yapılırken şarj biterse kameranız kaydı durdurur, videoyu kaydeder ve kendisini kapatır.

Kameranızı Sıfırlama

GOPRO'NUZU YENİDEN BAŞLATMA

Kameranız yanıt vermiyorsa Mod düğmesini  10 saniye basılı tutun. Bu işlem kameranızı yeniden başlatır. Ayarlarınızda hiçbir değişiklik olmaz.

ÖN AYARLARI VARSAYILANLARA GERİ YÜKLEME

Bu işlem, kameranızın orijinal ön ayar tercihlerini varsayılanlara sıfırlar.

1. Arka ekranda Kontrol Paneline erişmek için ekranı aşağı kaydırın.
2. Sola kaydırın ve Preferences (Tercihler) > Reset (Sıfırlama) > Reset Presets (Ön Ayarları Sıfırla) öğesine dokununuz.

Uyarı: Fotoğraf makinenizin orijinal ön ayarlarını varsayılanlara geri yüklediğinizde özel ön ayarlarınız silinir.

BAĞLANTILARI SIFIRLAMA

Bu işlem cihaz bağlantılarınızı siler ve kameranızın şifresini sıfırlar. Bağlantıları sıfırladığınız zaman tüm cihazlarınızı yeniden bağlamanız gerekir.

1. Arka ekranda Kontrol Paneline erişmek için ekranı aşağı kaydırın.
2. Sola kaydırın ve ardından Connections (Bağlantılar) > Reset Connections (Bağlantıları Sıfırla) öğesine dokununuz.

KAMERA İPUÇLARINI SIFIRLAMA

Kamera ipuçlarını yeniden görmek mi istiyorsunuz? Şu adımları izleyerek hepsini baştan görebilirsiniz.

1. Arka ekranda Kontrol Paneline erişmek için ekranı aşağı kaydırın.
2. Sola kaydırın ve Preferences (Tercihler) > Reset (Sıfırlama) > Reset Camera Tips (Kamera İpuçlarını Sıfırla) öğesine dokununuz.

Kameranızı Sıfırlama

FABRİKA AYARLARINI GERİ YÜKLEME

Bu işlem kameranızın orijinal ayarlarının hepsini geri yükler, tüm cihaz bağlantılarını ve kameranızın GoPro aboneliğinizi siler.

Kameranızı arkadaşınıza veriyorsanız ve tamamen sıfırlayarak orijinal durumuna döndürmek istiyorsanız bu seçeneği kullanabilirsiniz.

1. Arka ekranda Kontrol Paneline erişmek için ekranı aşağı kaydırın.
2. Sola kaydırın ve Preferences (Tercihler) > Reset (Sıfırlama) > Factory Reset (Fabrika Ayarlarına Sıfırla) öğesine dokunun.

Uyarı: Fabrika ayarlarını geri yüklemek, SD kartınızdaki içerikleri silmez ve kameranızın yazılımını etkilemez.

Sorun Giderme

GOPRO'M AÇILMIYOR

GoPro'nuzun şarj edildiğinden emin olun. Bataryayı şarj etmek işe yaramazsa kameranızı yeniden başlatmayı deneyin.

GOPRO'M BİR DÜĞMEYE BASTIĞIMDA YANIT VERMİYOR

Mod düğmesini  10 saniye basılı tutarak kameranızı yeniden başlatın.

BİLGİSAYARIMDA GERİ OYNATIRKEN ATLAMALAR OLUYOR

Oynatmada atlama olması genellikle dosyadan kaynaklanan bir sorun değildir. Çekim görüntünüzde atlama oluyorsa sorunun nedeni muhtemelen şunlardan biridir:

- Bilgisayar, HEVC dosyalarını desteklemiyordur. Mac veya Windows için GoPro Player programının en son sürümünü şu adresten ücretsiz olarak indirin: gopro.com/apps.
- Bilgisayarınız, oynatma için kullandığınız yazılımın minimum gereksinimlerini karşılamıyordur.

KAMERAMIN KULLANICI ADINI VEYA PAROLASINI UNUTTUM

Kontrol Paneline erişmek için arka ekranda aşağı kaydıldıktan sonra sola kaydırıp Preferences (Tercihler) > Connections (Bağlantılar) > Camera Info (Kamera Bilgileri) öğesine dokunun.

HANGİ YAZILIM SÜRÜMÜNE SAHİP OLDUĞUMU BİLMİYORUM

Kontrol Paneline erişmek için arka ekranda aşağı kaydıldıktan sonra sola kaydırıp Preferences (Tercihler) > About (Hakkında) > Camera Info (Kamera Bilgileri) öğesine dokunun.

Sorun Giderme

KAMERAMIN SERİ NUMARASINI BULAMIYORUM

Seri numarası, kameranızın batarya bölmesinin iç kısmına damgalanmıştır. Kontrol Paneline erişmek için arka ekranda aşağı kaydirdikten sonra sola kaydırıp Preferences (Tercihler) > About (Hakkında) > Camera Info (Kamera Bilgileri) ögesine dokunarak da seri numarasını bulabilirsiniz.

Sıkça sorulan diğer soruların yanıtları için bkz. gopro.com/help.

Müşteri Desteği

GoPro, mümkün olan en iyi hizmeti sağlamayı amaçlar. GoPro Müşteri Desteğine ulaşmak için gopro.com/help adresini ziyaret edin.

Ticari Markalar

GoPro, Tek Lens ve bunların logoları, Amerika Birleşik Devletleri ve diğer ülkelerde bulunan GoPro Inc. şirketinin ticari veya tescilli ticari markalarıdır. Bluetooth marka ismi ve logoları, Bluetooth SIG, Inc. şirketinin sahip olduğu tescilli ticari markalardır ve bu markalar lisans altında kullanılmıştır. Diğer tüm ticari markalar ilgili sahiplerinin mülkiyetindedir. © 2025 GoPro, Inc. Tüm hakları saklıdır. Patent bilgileri için gopro.com/patents adresini ziyaret edin. GoPro, Inc., 3025 Clearview Way, San Mateo CA 94402 | GoPro GmbH, Baierbrunner Str. 15 Bldg. D, 81379 Münih, Almanya

Düzenleyici Bilgiler

GoPro'nuz, GoPro Quik uygulamasına bağlıyken ve buluta otomatik yükleme yaparken HTTP, HTTPS protokollerini kullanarak veri iletir.

Ülke sertifikalarının tam listesini görmek için kameranızla birlikte verilen Önemli Ürün ve Güvenlik Talimatları belgesine bakın veya gopro.com/help adresini ziyaret edin.

